

PRZEKROJ NR 1
OD KM 0+000 DO KM 0+039;
OD KM 0+331,50 DO KM 0+353;
OD KM 0+470 DO KM 0+678,96

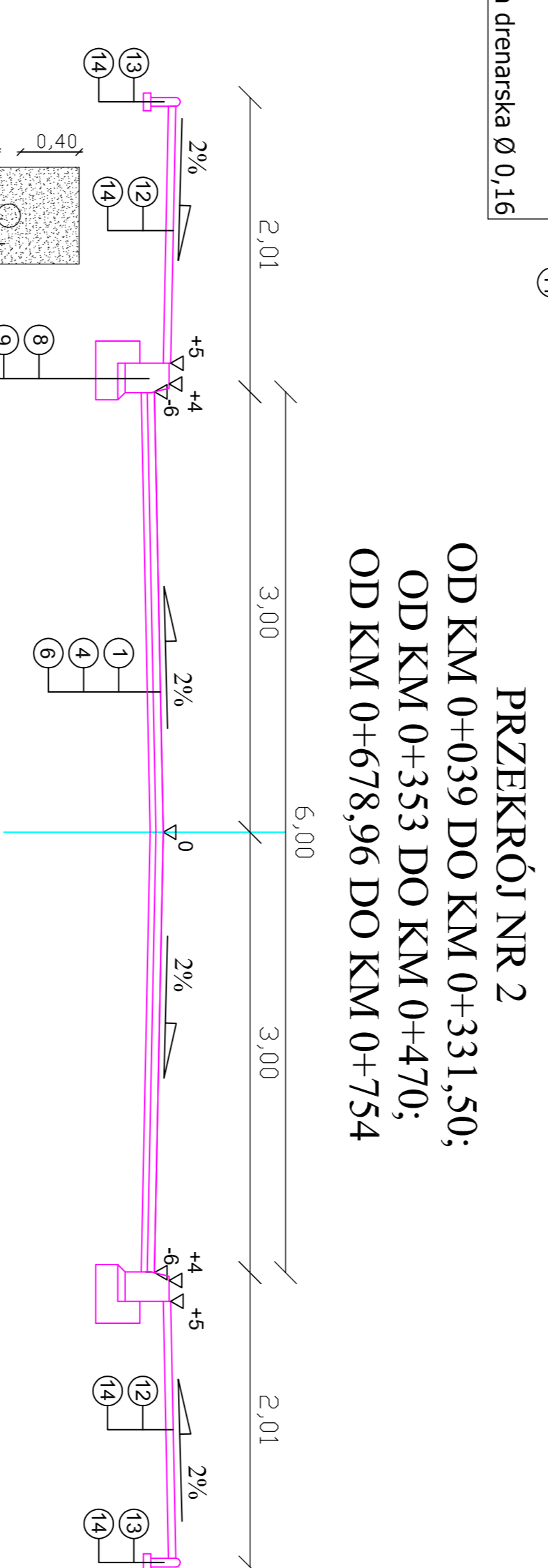

PRZEKROJ NR 2
OD KM 0+039 DO KM 0+331,50;
OD KM 0+353 DO KM 0+470;
OD KM 0+678,96 DO KM 0+754

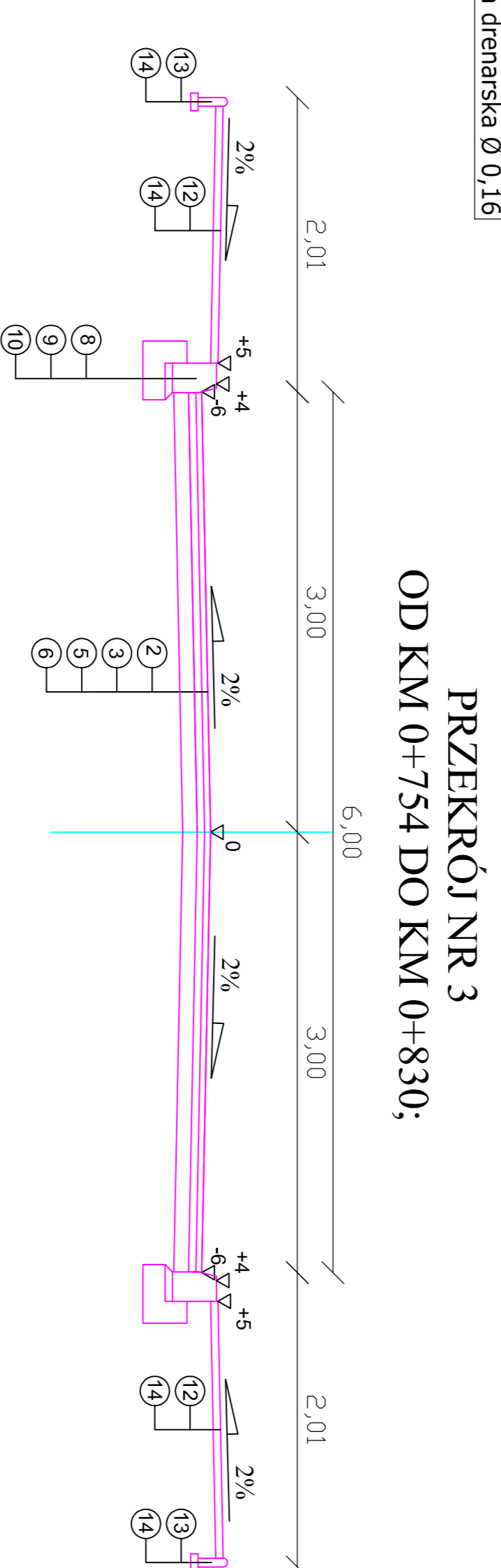

PRZEKROJ NR 3
OD KM 0+754 DO KM 0+830;

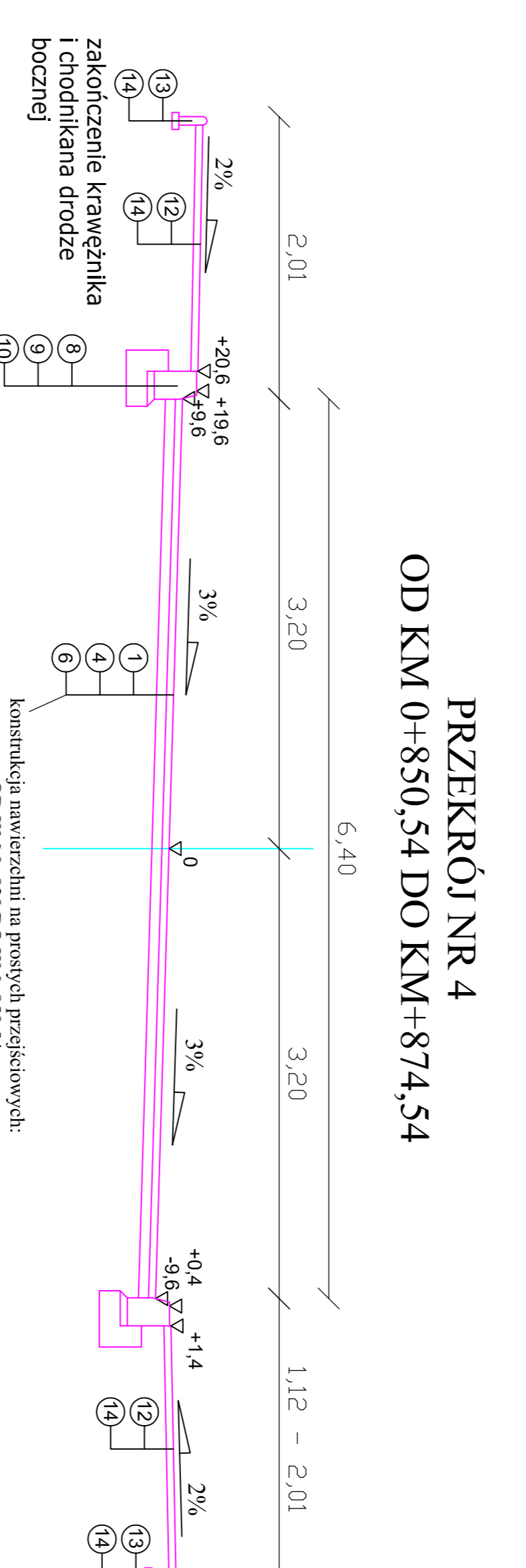

PRZEKROJ NR 4
OD KM 0+830,54 DO KM+874,54

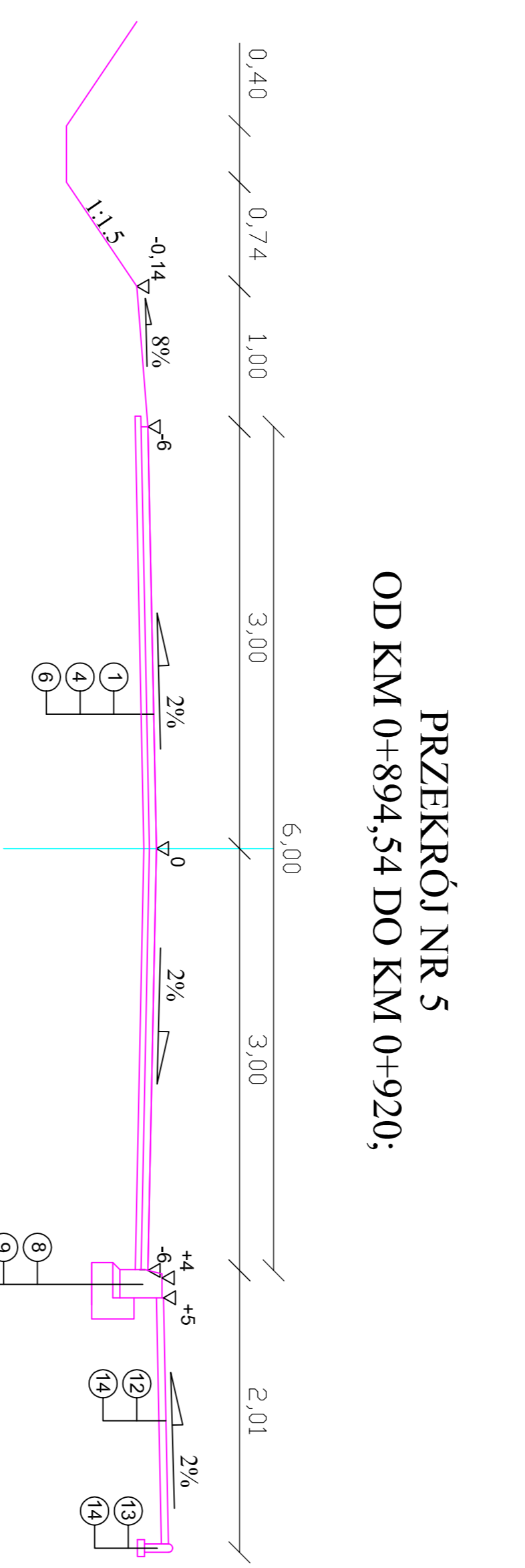

PRZEKROJ NR 5
OD KM 0+894,54 DO KM 0+920;

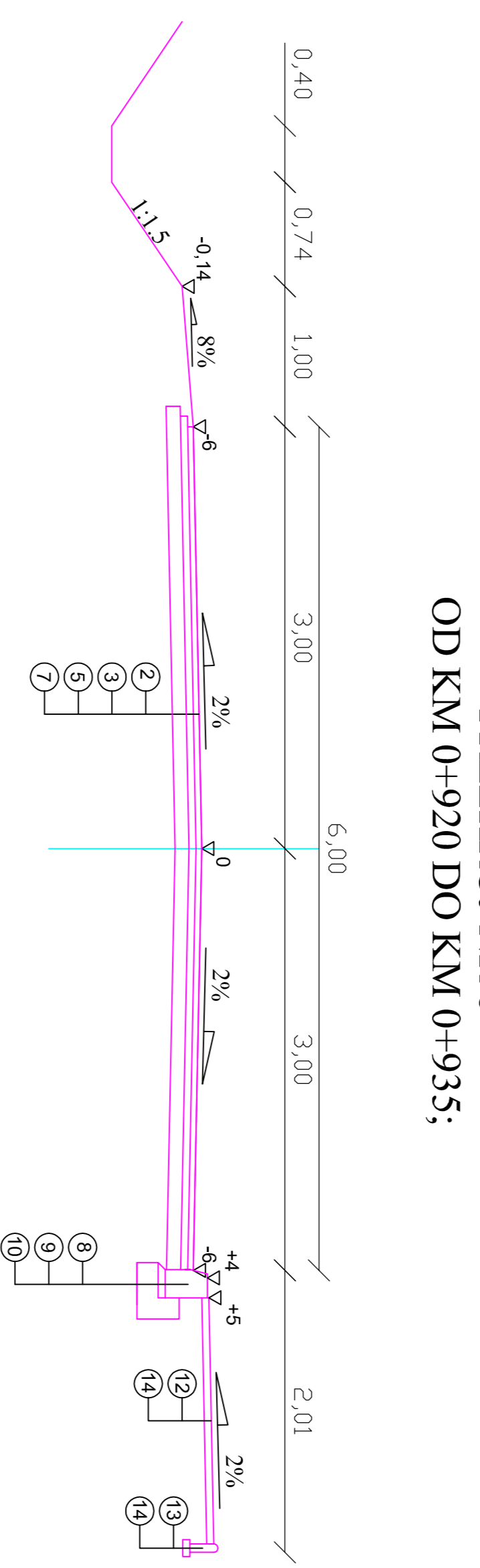

PRZEKROJ NR 6
OD KM 0+920 DO KM 0+935;

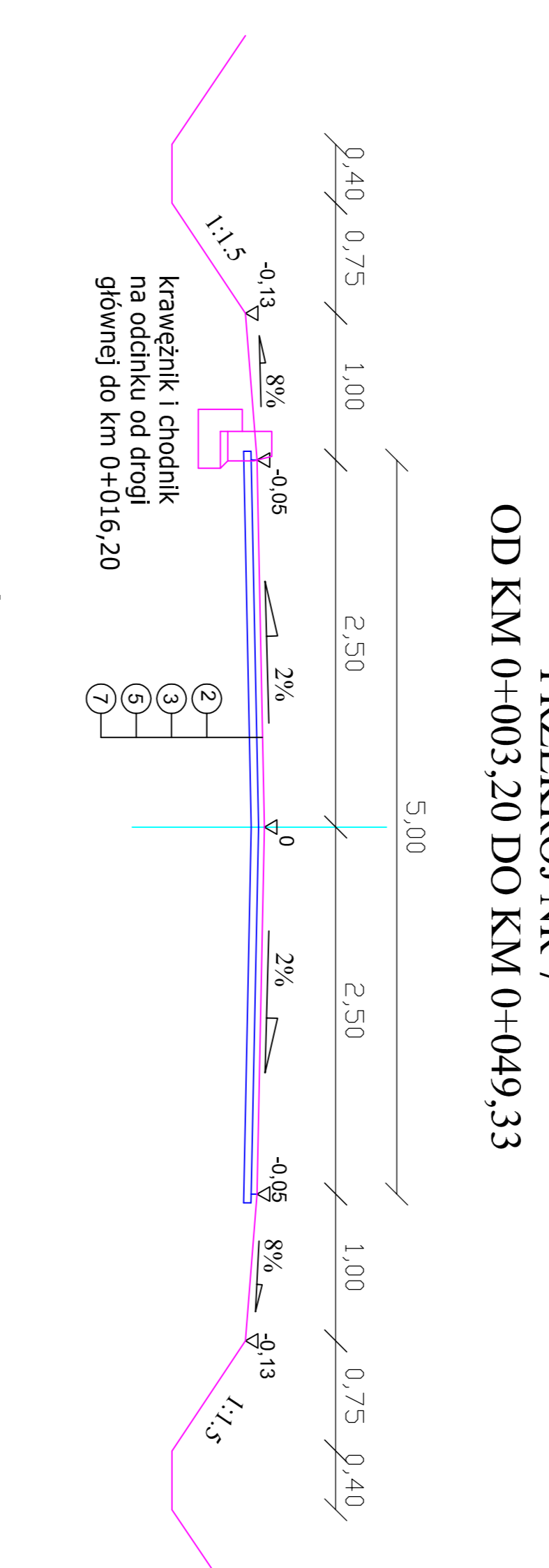

PRZEKROJ NR 7
OD KM 0+003,20 DO KM 0+049,33

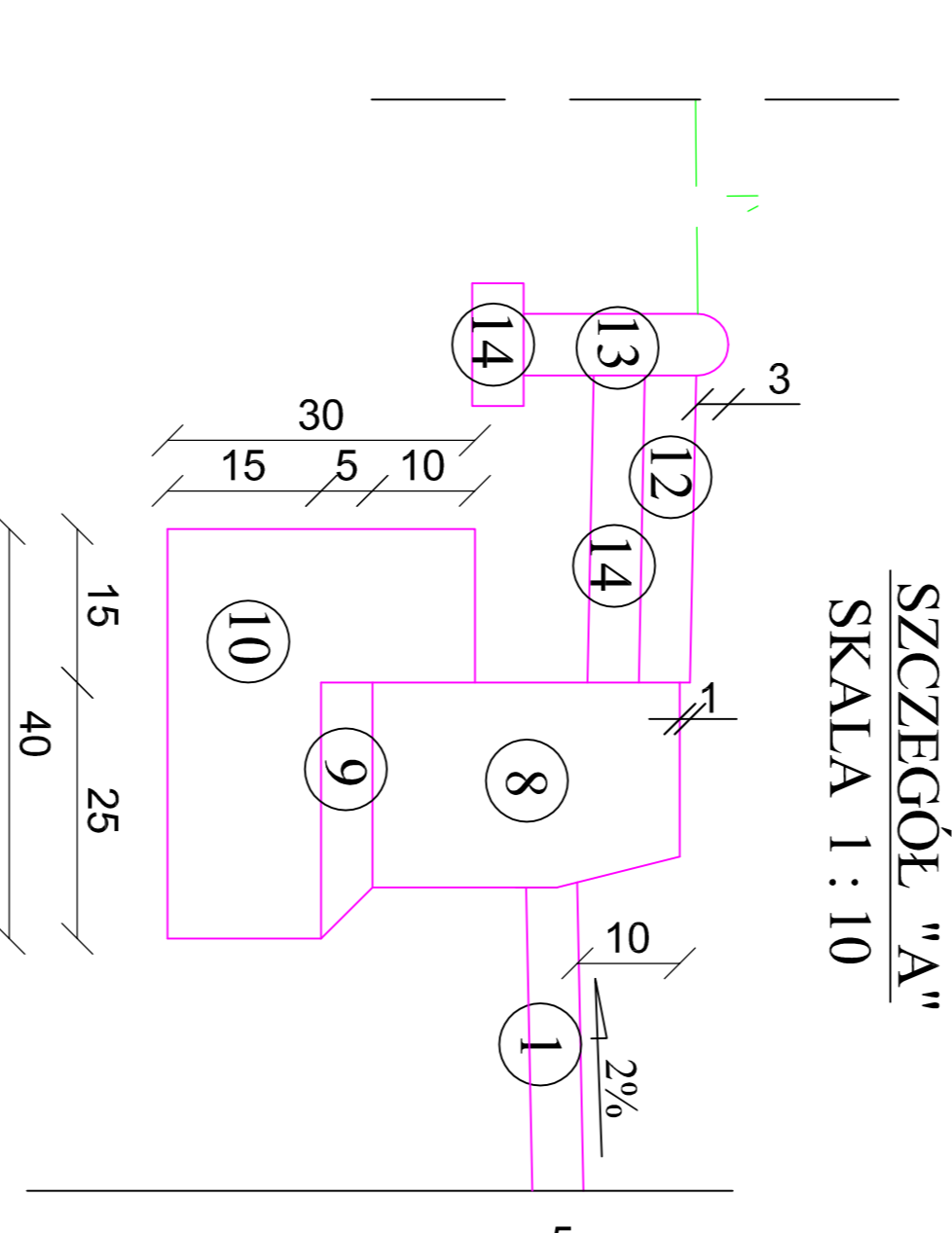

SZCZEGÓŁ "A-A"
SKALA 1 : 10

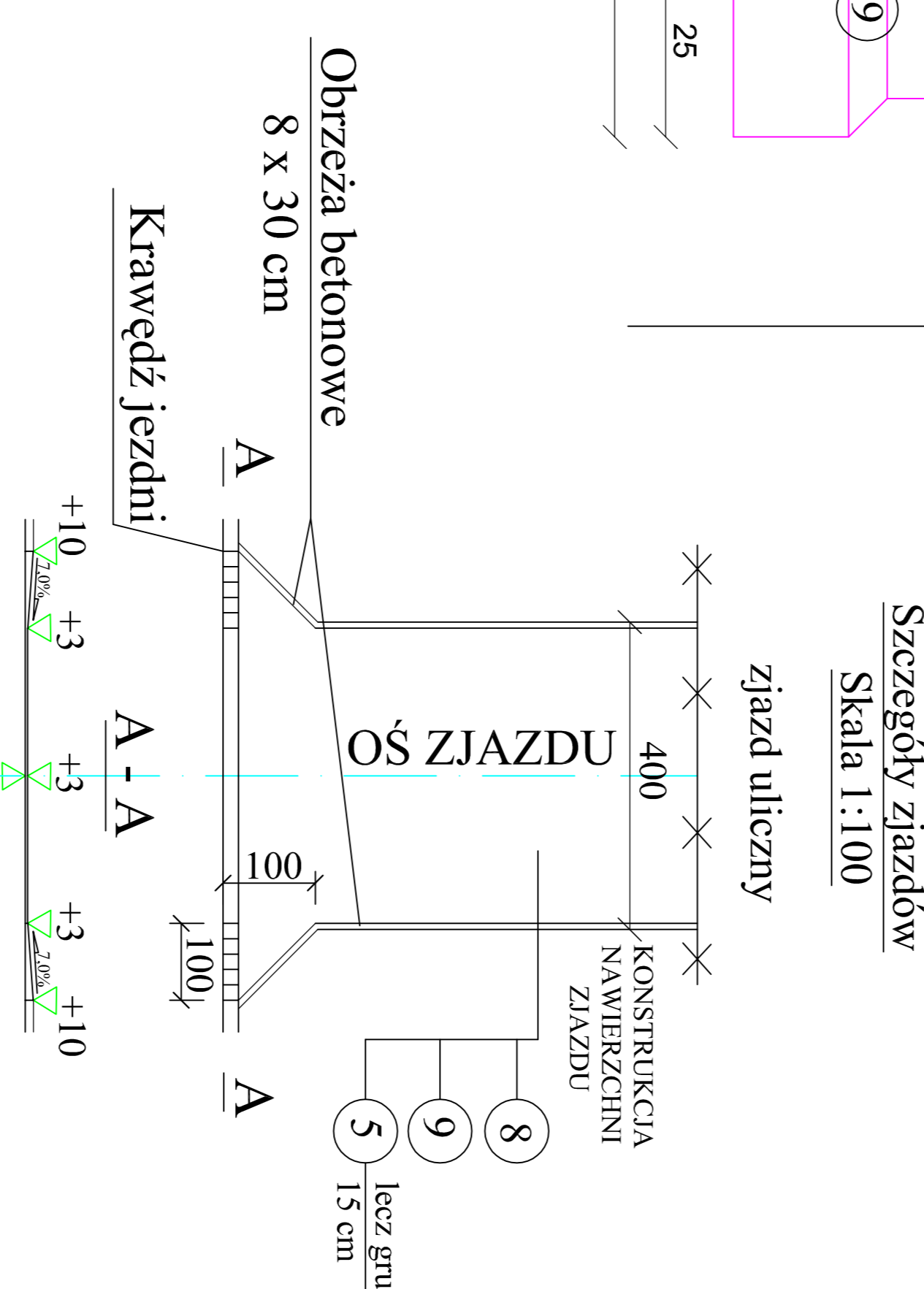

Szczegóły zjazdów
Skala 1:100

- 1 — Włostwa szczerblina z betonu asfaltowego - 5 cm
- 2 — Włostwa szczerblina z betonu asfaltowego - 4 cm
- 3 — Włostwa włókniasta z betonu asfaltowego - 5 cm
- 4 — Włostwa wyrównawcza z betonu asfaltowego - 1 - 6 cm
- 5 — Włostwa wyrównawcza z kruszywa stabilizowanego mechanicznego 2 - 16 cm
- 6 — Estylizacja nawierzchnia bitumiczna - 4 - 5 cm (ułożona na podbudowie z kruszywa naturalnego stabilizowanego mechanicznie)
- 7 — Estylizacja nawierzchnia żwirowa - 20 cm
- 8 — Krawężnik betonowy 20 x 30 cm
- 9 — Podstyłka płaskowa - cementowa grub. 5cm
- 10 — Ława betonowa z oporem 30 x 40 cm
- 11 — Obryska filtracyjna ze żwiru płukanego 5:22 mm
- 12 — Płytki chodnikowe betonowobetonoprosowane 35 x 35 x 5cm
- 13 — Obryska betonowa 50 x 6 cm
- 14 — Podstyłka płaskowa grub. 5cm
- 15 — Betonowa kostka brukowa grub. 8cm

USŁUGI GEODEZYJNO-KARTOGRAFICZNE Mierck Antoni Lukaszewicz		Przyłówek: 3	
ul. 3-go Maja 33, 17-111 Bobol kcm, 512 301 694		Data: 30.11.2010	
Skala: 1:50	Nazwa rysunku: Przekroje normalne		
Opis: Przebudowa drogi amfiteatr nr 108138 w miejscowości Ciepłowo od km 0+000 do km 0+935			
Projektant: mgr inż. Mieczysław Białka	Wykonawca: Mierck Antoni Lukaszewicz		
Wzrost: 180 cm	Wzrost: 180 cm		
Waga: 75 kg	Waga: 75 kg		
Temperatura ciała: 36,6°C	Temperatura ciała: 36,6°C		
Wzrost: 180 cm	Wzrost: 180 cm		
Waga: 75 kg	Waga: 75 kg		
Temperatura ciała: 36,6°C	Temperatura ciała: 36,6°C		